

| NAME | BERRIER JUNIOR SUSPENSION CI | | |
|----------------|---------------------------------|------------------------|-------|
| REFERENCE | 487120 | CHROME | 2700K |
| | 487102 | TEXTURED BLACK | 2700K |
| | 487196 | TEXTURED BLACK + GOLD | 2700K |
| | 487134 | TEXTURED WHITE | 2700K |
| | 487157 | CU29 | 2700K |
| | 487113 | GOLD 24K | 2700K |
| | 487110 | CHROME | 3000K |
| | 487112 | TEXTURED BLACK | 3000K |
| | 487186 | TEXTURED BLACK + GOLD | 3000K |
| | 487124 | TEXTURED WHITE | 3000K |
| | 487147 | CU29 | 3000K |
| | 487103 | GOLD 24K | 3000K |
| SPECIFICATIONS | Lamptype | LUXEON M | |
| | Symbol | | |
| | CCT | 2700K / 3000K* | |
| | Luminous flux | 400lm / 429lm* | |
| | Power | 3,82W | |
| | Current | 350mA | |
| | Voltage | 230V AC - 50Hz | |
| | CRI | 90 | |
| | SDCM | 3 | |
| | Beamangle | 60° | |
| | Orientability | | |
| | Gear | converter incorporated | |
| | Dimmability | mains dimmable (LC) | |
| | Safe distance to object | 0,1m | |
| | Class / IP | IP20 | |
| | Application | interior - suspended | |
| | Installation cut out / depth | N.A. | |
| | Weight | 0,8 kg | |

INSTALLATION

① Make drillpattern in ceiling

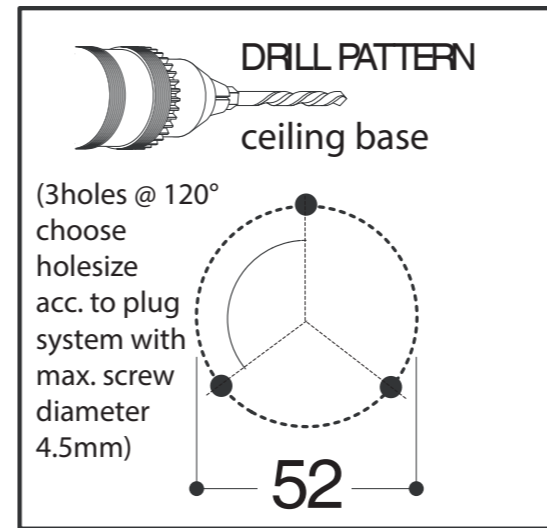
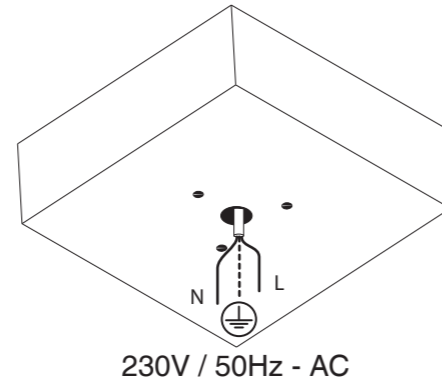

② Mount base on ceiling

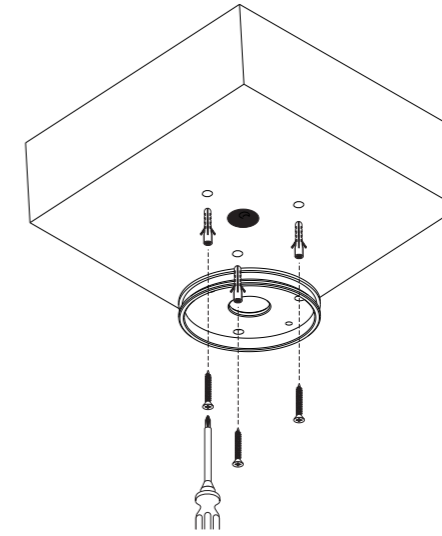

③ Adjust cable length & make electrical connection

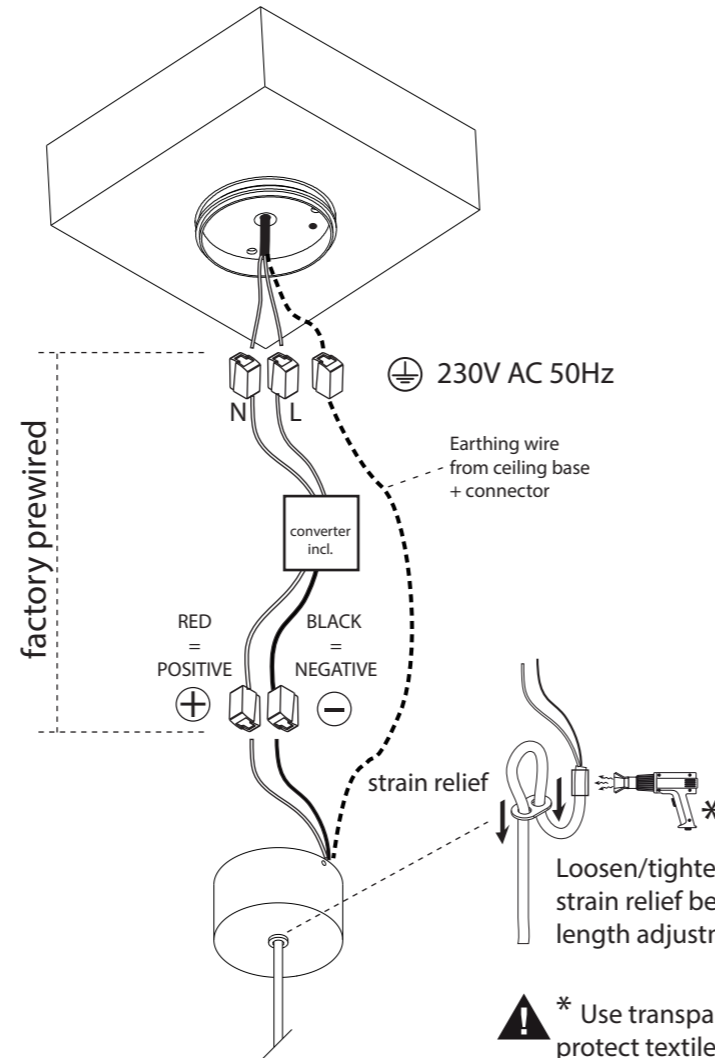

④ Mount luminaire to base

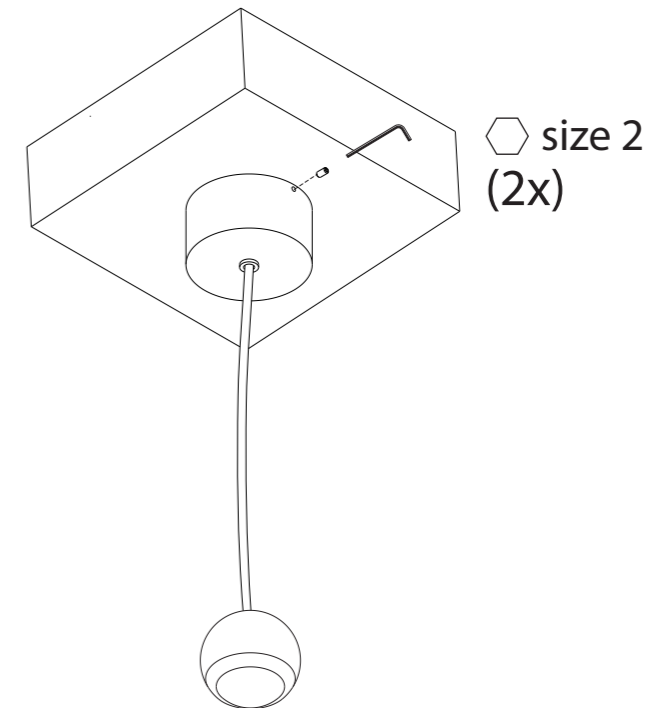

⑤ Switch on mains power supply

- NL** Installatie- en onderhoudsrichtlijnen m.b.t. de fabrieksgarantie.
- De plaatsing, de aansluiting en het uittesten van dit toestel dient steeds te gebeuren door een erkend elektro-installateur.
 - Dit toestel moet geïnstalleerd, verbonden en getest worden volgens de nationaal geldende reglementen op elektrische installaties.
 - De technische bijsluiter dient te worden beschouwd als een onderdeel van de algemene verkoopsvoorwaarden van TAL nv.
 - De elektro-installateur is verantwoordelijk voor het gebruik van compatibele voorschakelapparatuur die voldoen aan de geldende IEC normen.
 - Reinig het toestel enkel met een zachte en lichtvochtige doek zonder reinigingsmiddel.
 - Schakel altijd eerst de elektriciteit uit alvorens het toestel te plaatsen en te installeren.
- EN** Installation and maintenance instructions regarding the manufacturer's warranty.
- Installation, connection and testing of this product must always be performed by a certified electrician.
 - This product must be installed, connected and tested in accordance with the applicable national regulations for electrical installations.
 - The technical manual must be regarded as part of the general sales conditions of TAL nv.
 - The electrical installer is responsible for the use of compatible control gear that meets the applicable IEC standards.
 - Only clean the device with a soft and slightly moist cloth without detergent.
 - Always switch off the electricity supply before installing and connecting the product.
- DE** Installations- und Wartungsanweisungen bezüglich der Herstellergarantie.
- Installation, Anschluß und Prüfung dieses Geräts soll nur von einem anerkannten Elektriker ausgeführt werden.
 - Dieses Gerät soll in Übereinstimmung mit den nationalen geltenden Vorschriften für Elektroinstallationen installiert, angeschlossen und geprüft werden.
 - Die technische Anleitung muß als Teil der allgemeinen Verkaufsbedingungen von TAL nv betrachtet werden.
 - Der Elektroinstallateur ist verantwortlich für die Verwendung von kompatibelen Betriebsgeräten, die den geltenden IEC-Normen entsprechen.
 - Reinigen Sie das Gerät nur mit einem weichen und leicht feuchten Tuch ohne Reinigungsmittel.
 - Schalten Sie den Strom immer aus, bevor Sie das Gerät installieren und anschließen.
- FR** Instructions d'installation et d'entretien concernant la garantie du fabricant.
- L'installation, la connexion et les essais de cet appareil doivent toujours être effectués par un électricien reconnu.
 - Cet appareil doit être installé, raccordé et testé conformément aux réglementations nationales pour les installations électriques.
 - La notice technique doit être considérée comme faisant partie des conditions générales de vente de TAL SA.
 - L'installateur électrique est responsable de l'utilisation d'un équipement de contrôle compatible qui satisfait aux normes CEI applicables.
 - Nettoyez l'appareil uniquement avec un chiffon doux et légèrement humide sans détergent.
 - Éteignez toujours l'électricité avant d'installer et de connecter l'appareil.